

**PAKOWARKA PRÓŻNIOWA**  
Вакуумная упаковочная машина



**PP-5.5**



**PAKOWARKA PRÓŻNIOWA**  
Вакуумная упаковочная машина

**PP-5.6**

# PAKOWARKA PRÓŻNIOWA

Вакуумная упаковочная машина

## PP-5.5 PP-5.6

### Sterownik

Пульт управления



PP-5.5 - MC 2006



PP-5.6 - VACUTRONIC 2006

### Układ listwy zgrzewającej

Положение сварочной планки

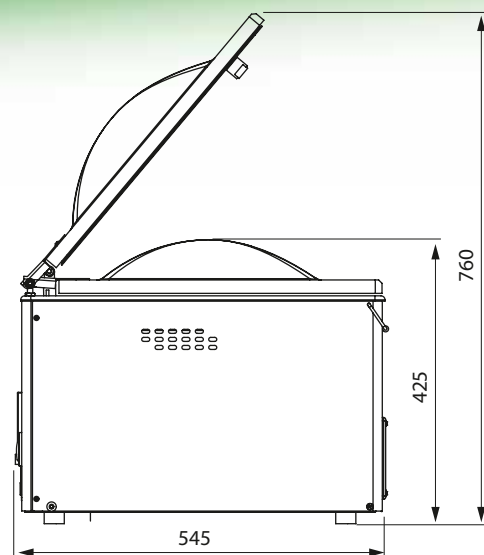
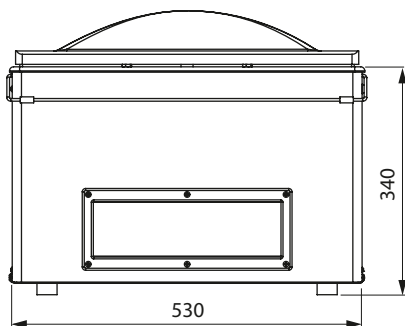
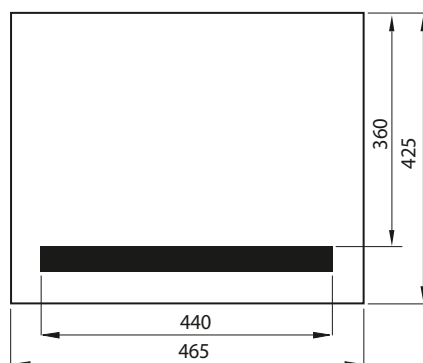

Wersja standardowa / стандартная версия

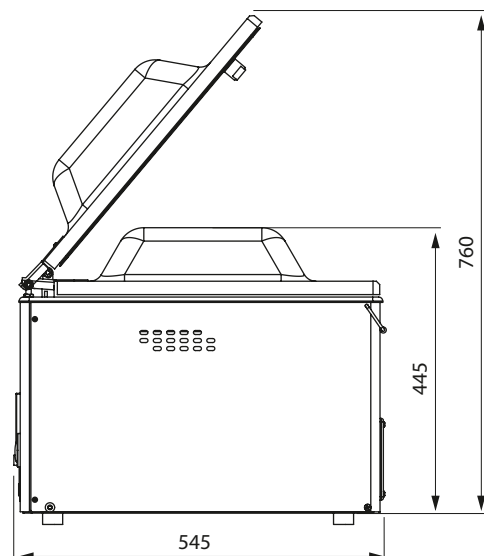
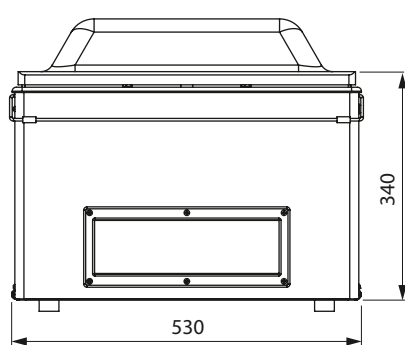

Wersja z wysoką pokrywą / Исполнение с высокой крышкой

### DANE TECHNICZNE

ТЕХНИЧЕСКИЕ ХАРАКТЕРИСТИКИ

		PP 5.5	PP 5.6
<b>Wymiary komory</b> Размеры камеры	mm мм	465 x 425 x 160 465 x 425 x 180*	465 x 425 x 160 465 x 425 x 180*
<b>Długość listwy zgrzewającej</b> Длина сварочной планки	mm мм	452	452
<b>Długość zgrzewu</b> Длина сварки	mm мм	440	440
<b>Wydajność pompy próżniowej</b> Производительность вакуумного насоса	m <sup>3</sup> /h м <sup>3</sup> /ч	21	21
<b>Wymiary gabarytowe</b> Габаритные размеры	mm мм	530 x 545 x 425 530 x 545 x 445*	530 x 545 x 425 530 x 545 x 445*
<b>Masa</b> Масса	kg кг	70	75
<b>Zasilanie elektryczne</b> Электропитание	V/Hz В/Гц	230/50	230/50
<b>Moc</b> Установленная мощность	kW кВт	1,1	1,1
<b>Rodzaj listwy zgrzewającej</b> Исполнение сварочной планки		podwójny zgrzew сварка + сварка zgrzew + odcinanie сварка + отрезка	zgrzew + odcinanie сварка + отрезка
<b>Sterowanie</b> Управление		cyfrowe – czasowe цифровое – по времени	cyfrowe – automatyczne программируемый микропроцесор

### Funkcja dozowania atmosfery modyfikowanej MAP

Функция дозирования газа МГС

-

+



Zakład Techniki Próżniowej  
**TEPRO S.A.**

75-216 Koszalin  
ul. Przemysłowa 5  
tel. +48 94 343 24 81  
fax +48 94 343 26 58  
www.tepro.pl  
marketing@tepro.pl



\* Wersja z wysoką pokrywą/ Исполнение с высокой крышкой

Niniejszy katalog ma charakter informacyjny i nie stanowi oferty w rozumieniu Kodeksu Cywilnego.

Этот каталог имеет информационное назначение и не является предложением в понимании Гражданского кодекса.