



# PAKOWARKA PRÓŻNIOWA

Вакуумная упаковочная машина

# PP-3.3



ISO 9001

BUREAU VERITAS  
Certification



CE

# PP-3.3

## PAKOWARKA PRÓŻNIOWA Вакуумная упаковочная машина

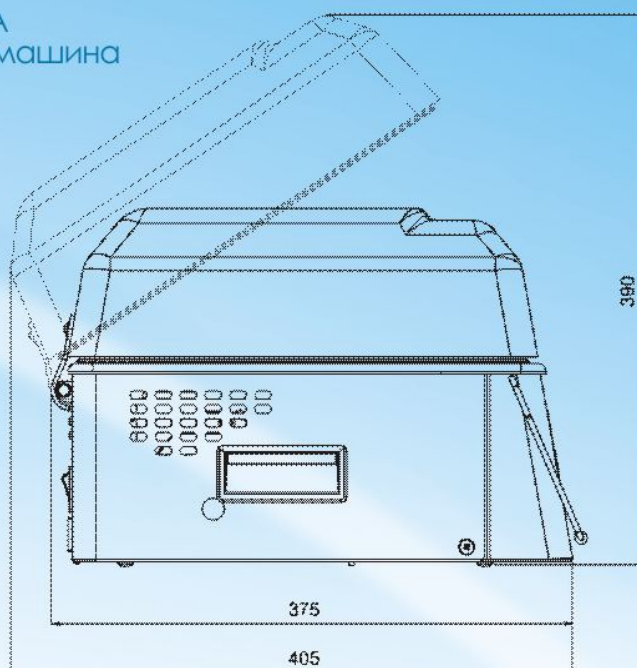
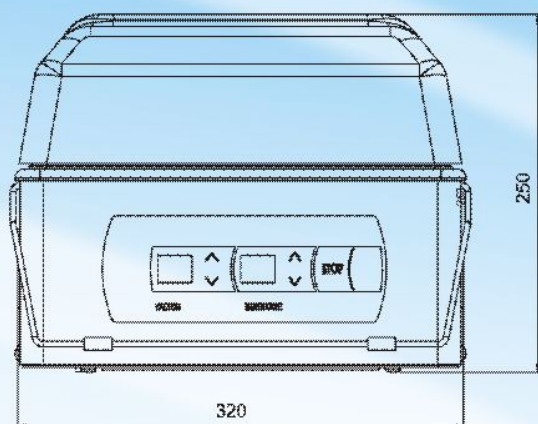

### RODZAJ LISTWY ZGRZEWAJĄCEJ ИСПОЛНЕНИЕ СВАРОЧНОЙ ПЛАНКИ

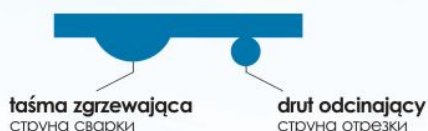

### POŁOŻENIE LISTWY ZGRZEWAJĄCEJ ПОЛОЖЕНИЕ СВАРОЧНОЙ ПЛАНКИ

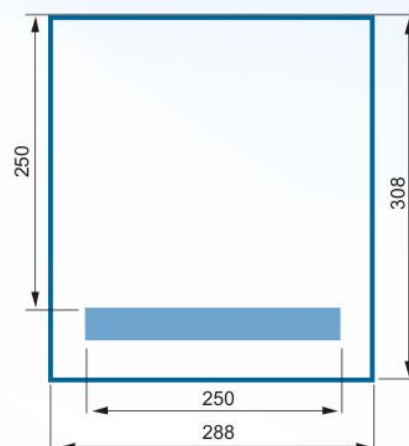

### DANE TECHNICZNE ТЕХНИЧЕСКИЕ ХАРАКТЕРИСТИКИ

**PP-3.3**

<b>Wymiary komory</b> Размеры камеры	mm мм	<b>288 x 308 x 86</b>
<b>Długość listwy zgrzewającej</b> Длина сварочной планки	mm мм	<b>250</b>
<b>Długość zgrzewu</b> Длина сварки	mm мм	<b>240</b>
<b>Wydajność pompy próżniowej</b> Производительность вакуумного насоса	m <sup>3</sup> /h м <sup>3</sup> /ч	<b>4</b>
<b>Wymiary gabarytowe</b> Габаритные размеры	mm мм	<b>320 x 375 x 250</b>
<b>Masa</b> Масса	kg кг	<b>23</b>
<b>Zasilanie elektryczne</b> Электропитание	V/Hz В/Гц	<b>230/50</b>
<b>Moc</b> Установленная мощность	kW кВт	<b>0,1</b>
<b>Rodzaj listwy zgrzewającej</b> Исполнение сварочной планки	zgrzew + odcinanie сварка + отрезка	



ZAKŁAD TECHNIKI PRÓŻNIOWEJ

**TEPRO SA**

75-216 Koszalin  
ul. Przemysłowa 5  
tel. +48 94 343 24 81  
fax +48 94 343 26 58  
www.tepro.com.pl  
marketing@tepro.com.pl

